

FICO 2KDE DEMO PRESENTATION





- KONFIGURATIONER
- MÅTT (EXEMPEL)
- VIKT (EXEMPEL)
- SLAMTANK
- VATTENTANK
- KRAFTUTTAG
- VAKUUMPUMP
- HÖGTRYCKSPUMP
- CYKLON
- KRANARM MED SLANGKASSETT
- HÖGTRYCKSSLANGRULLAR
- SUGSLANGVINDA
- VINTERANPASSNING
- VENTILER
- KONTROLLPANEL
- PLC
- FJÄRRKONTROLL
- STANDARD TILLBEHÖR
- TILLVAL (EXEMPEL)



- F2KDE 8 + 8
- F2KDE 8 + 8 ADR
- F2KDE 10 + 8
- F2KDE 10 + 8 ADR
- F2KDE 12 + 10
- F2KDE 12 + 10 ADR



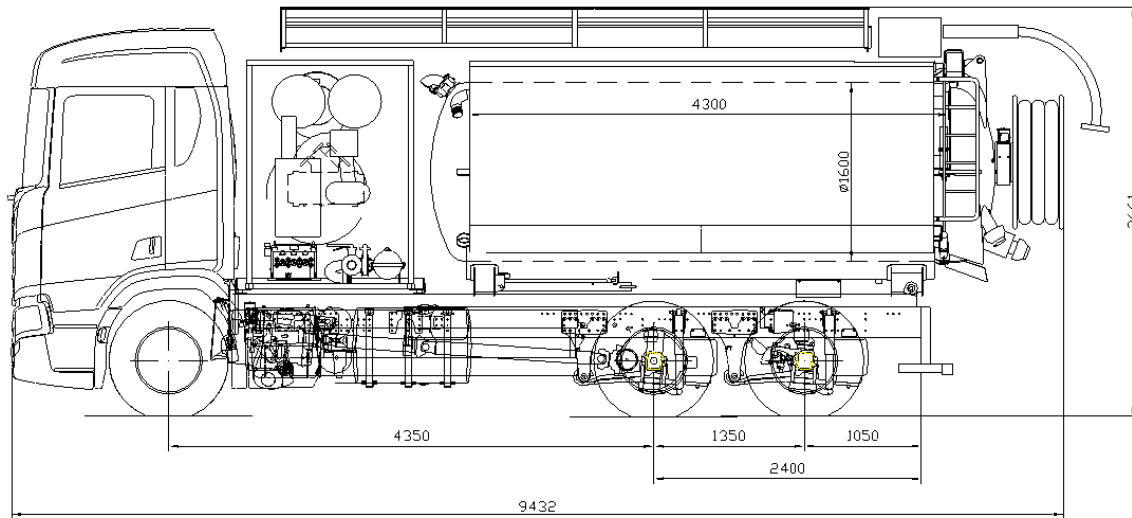

Fico F2KDE 8+8

- Längd: 9.432mm
- Bredd: 2.550mm
- Höjd: 3.661mm

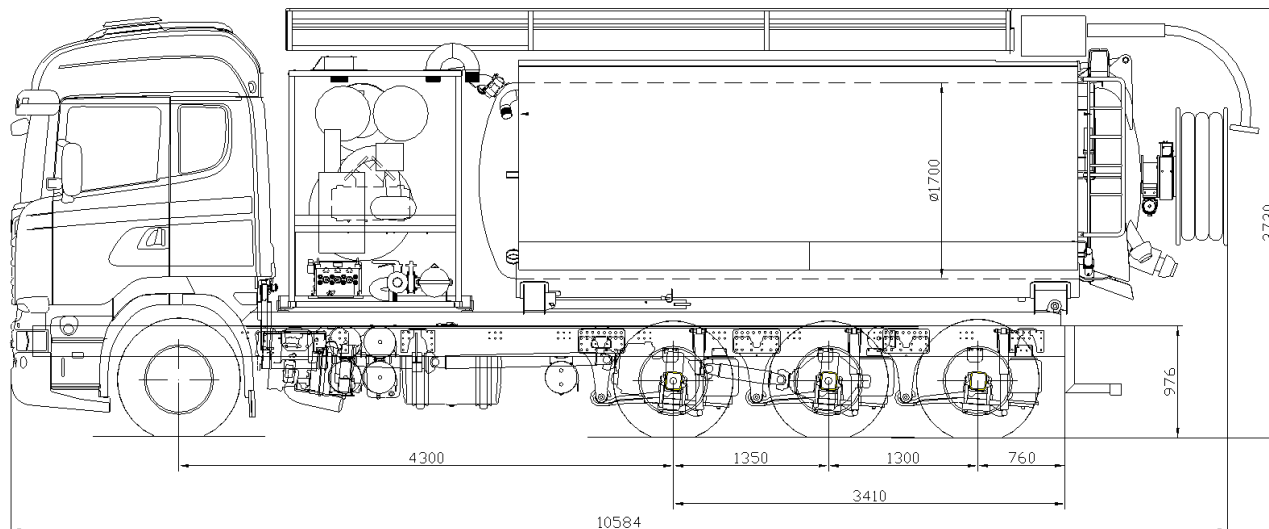

Fico F2KDE 12+10, 10+8

- Längd: 10.584mm
- Bredd: 2.550mm
- Höjd: 3.730mm

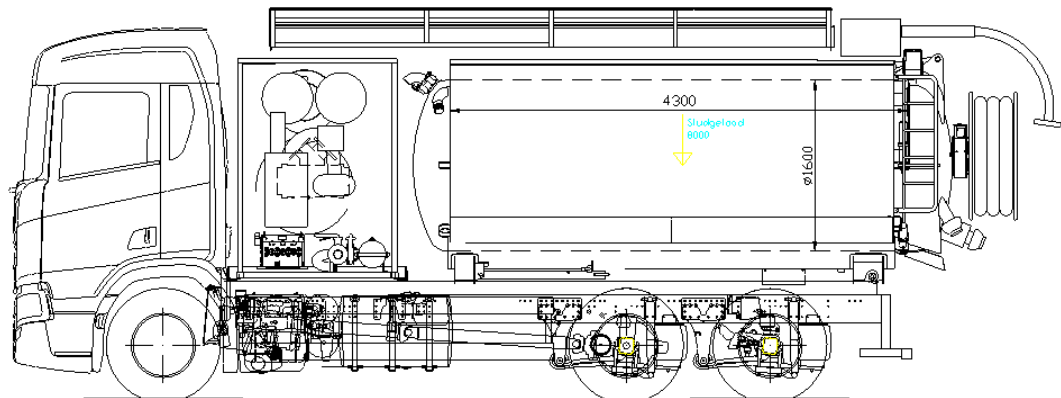

Fico F2KDE 8+8

- Framaxel: 7.486kg
- 2^a axel: 6.634kg
- 3^e axel: 4.970kg
- Tjänstevikt: 19.090kg

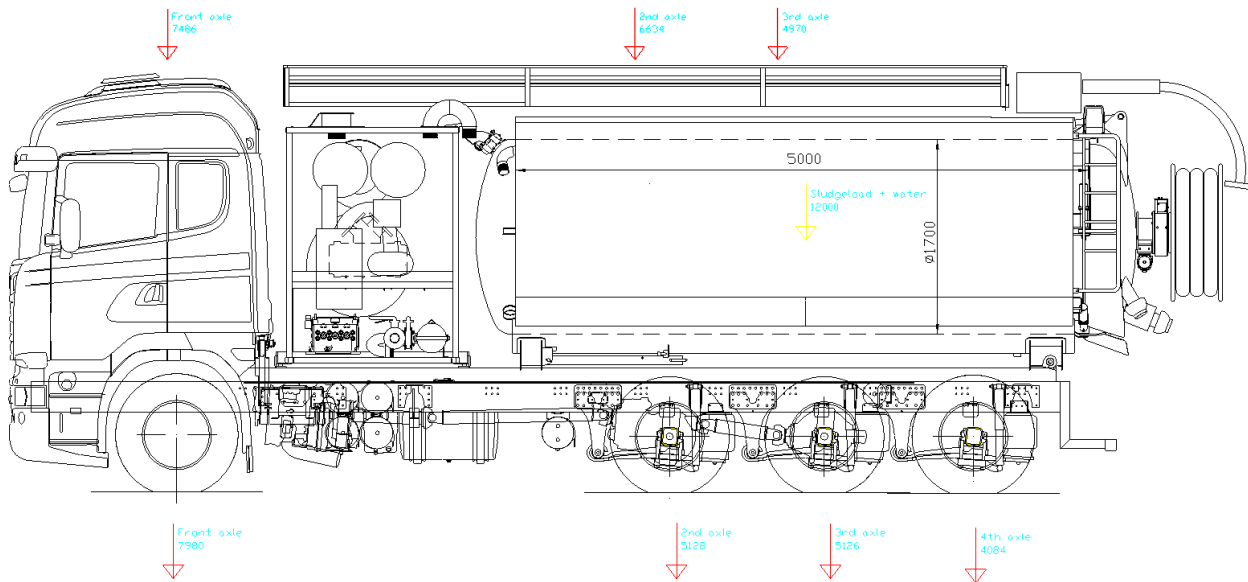

Fico F2KDE 12+10

- Framaxel: 7.980kg
- 2^a axel: 5.128kg
- 3^e axel: 5.162kg
- 4^e axel: 4.084kg
- Tjänstevikt: 22.354kg

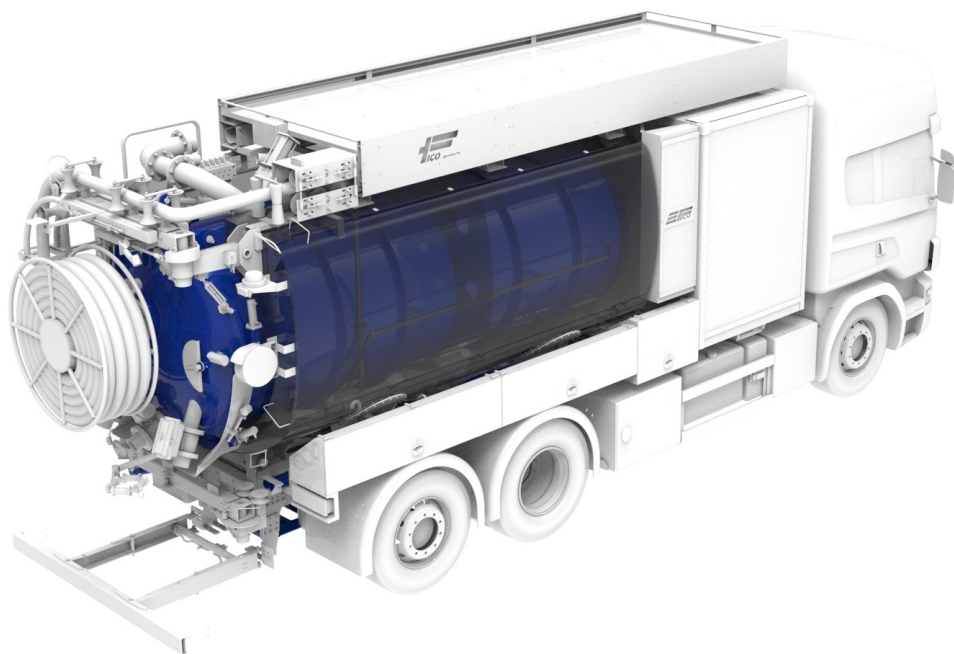

- AISI 304 tank i rostfritt stål
- Öppningsbar bakgavel med 4 hydrauliska låskilar
- Flera olika tankstorlekar
- Förstärkningsringar
- Tankspolningssystem med hjälp av tre munstycken
- Flottörboll med visartavla för slamtank
- Hydraulisk tippning

- Tankstorlekar:
 - 8.000L
 - 10.000L
 - 12.000L

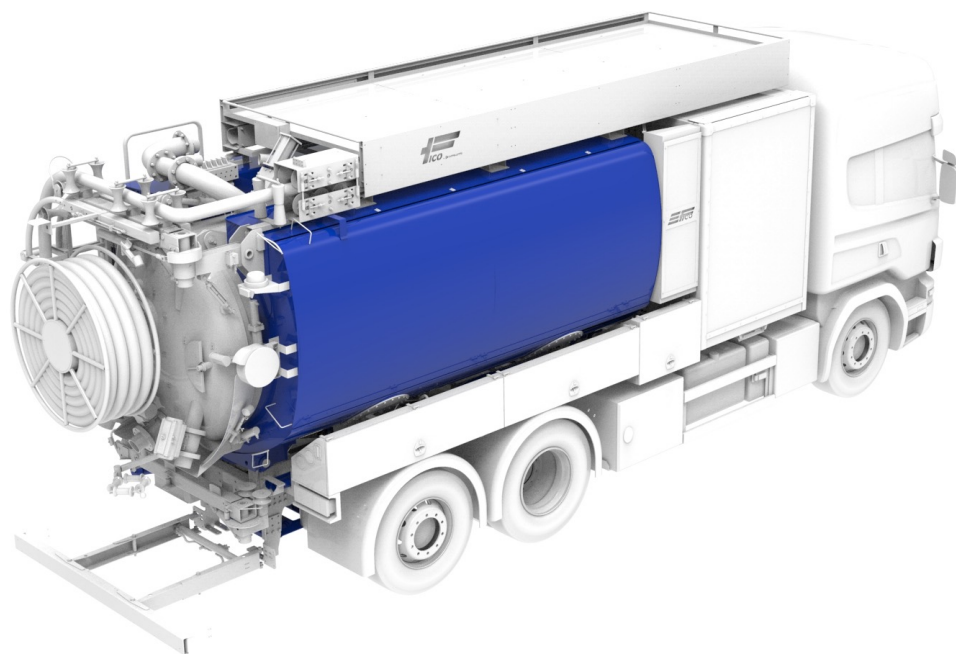

- AISI 304 Tank i rostfritt stål
- Flera olika tankstorlekar
- Elektronisk vattennivå, TankVision Pro

- Tankstorlekar:
- 8.000L
- 10.000L

- Chassileverantörens kraftuttag används
- Motorkraftuttag
- Växellådkraftuttag

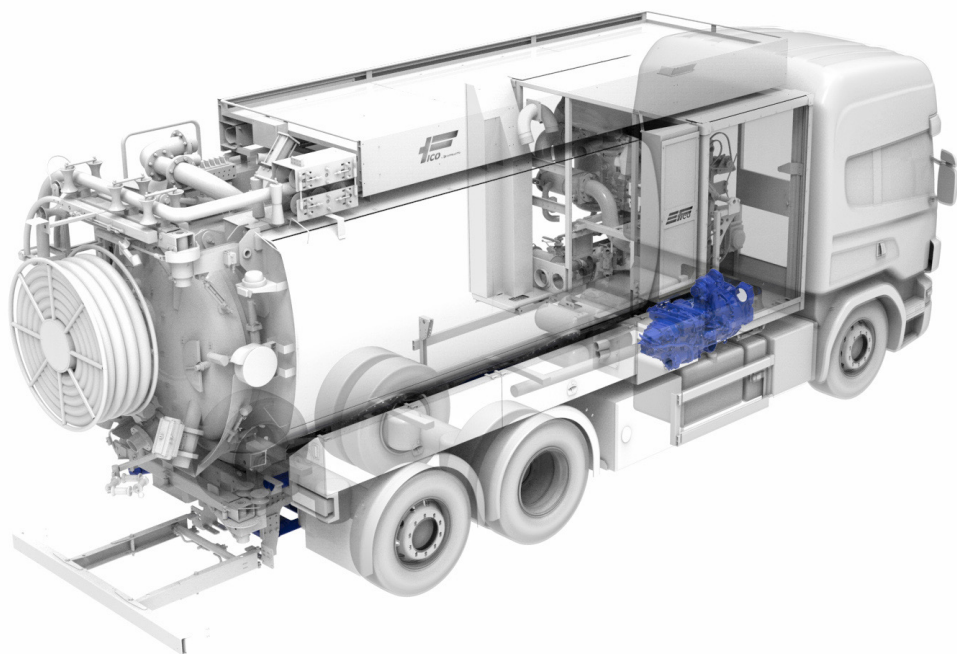

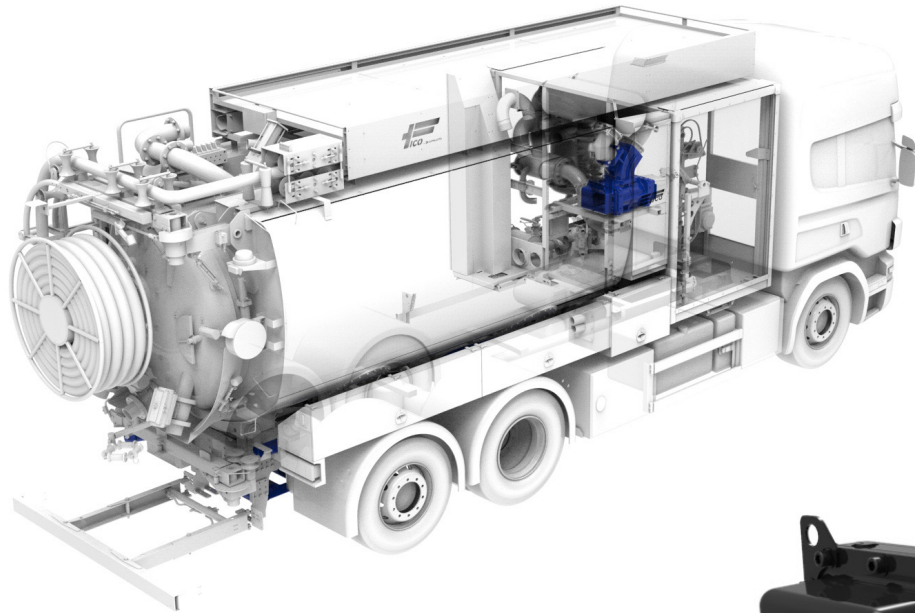

- Vakuumpumpar från Hibon
- Upp till 95 % vakuum.
- Med en kapacitet upp till 2.800 m³/h
- Linde HPV-105cc pump & Leduc M-45cc motor
- Hydrauliskt driven
- Överhettningsskydd med elektronisk givare
- Kylventil med termostat
- Pneumatisk 4-vägs ventil
- Ljuddämpare monterad i skåp (flamfilter vid ADR)

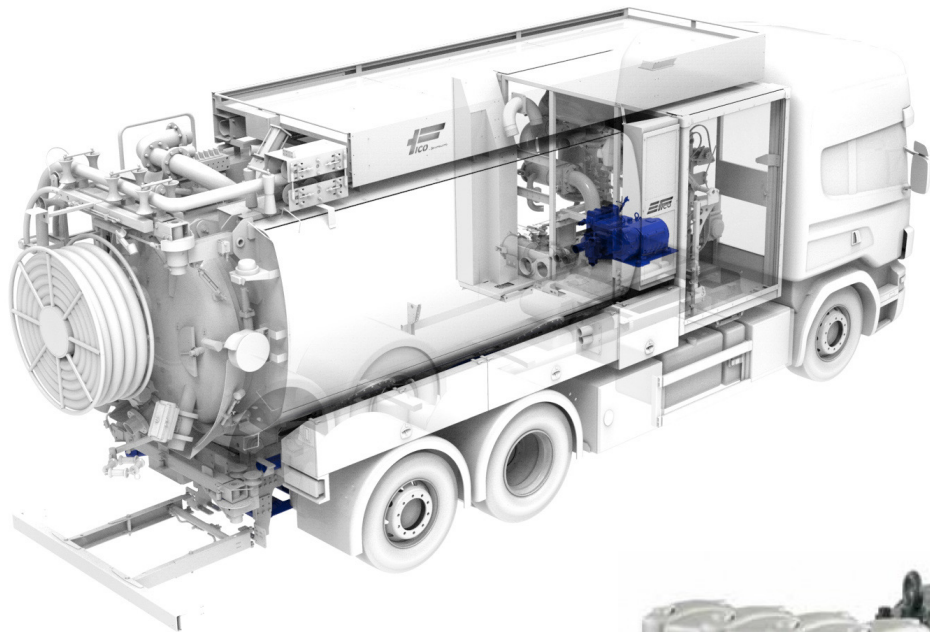

- Högtryckspumpar från Pratisoli
- Pneumatisk tryckreglerventil
- Linde HPV-135cc pump & Leduc MA-125cc motor
- Tryckmätare med reglering från kontrollpanel och fjärrkontroll
- Hydrauliskt driven
- Stoppas automatiskt när vattnet tar slut
- Vattenfilter 150μ

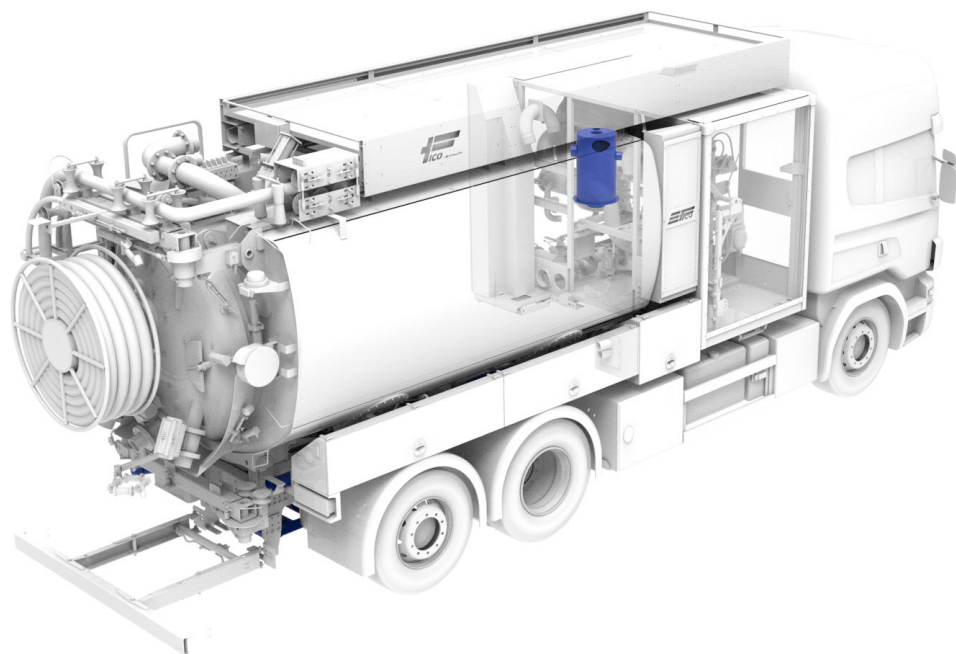

- Cyklon med flottörboll
- 2" tömningsventil
- Automatisk tömning till slamtank
- Inkluderad spolfunktion

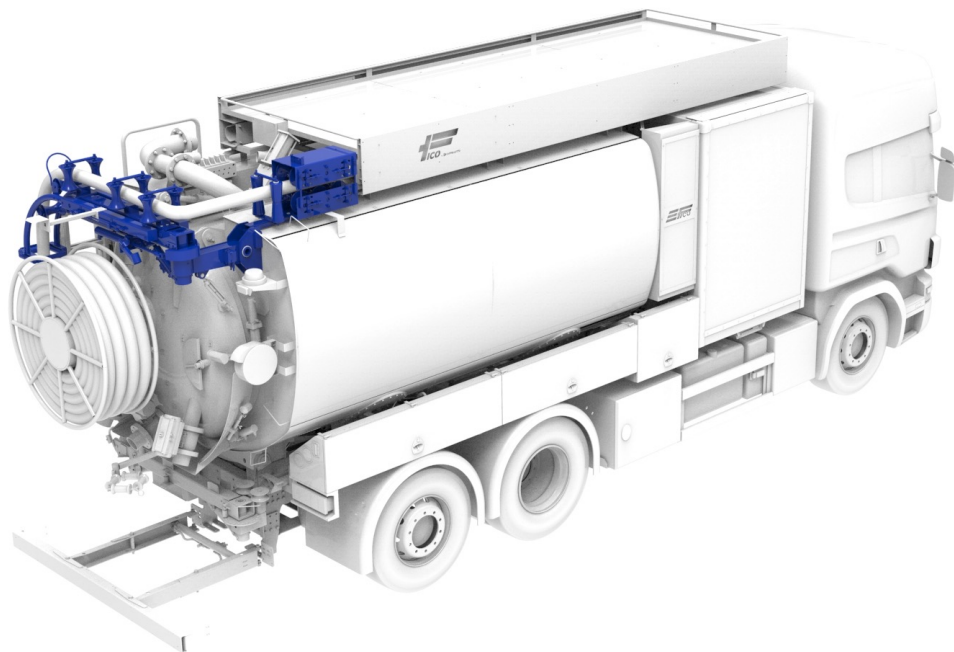

- Placerad på höger bakre hörn av tank
- 180° svängbar
- Exempel: 18m 4" slangkassettt på 8+8, 18m 5" på 12+10
- Slangmatningsverk in/ut

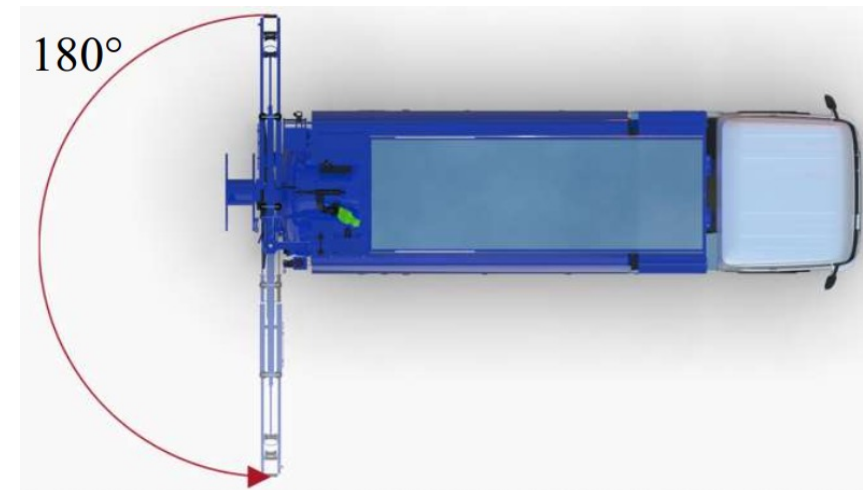

HÖGTRYCKSSLANGRULLAR

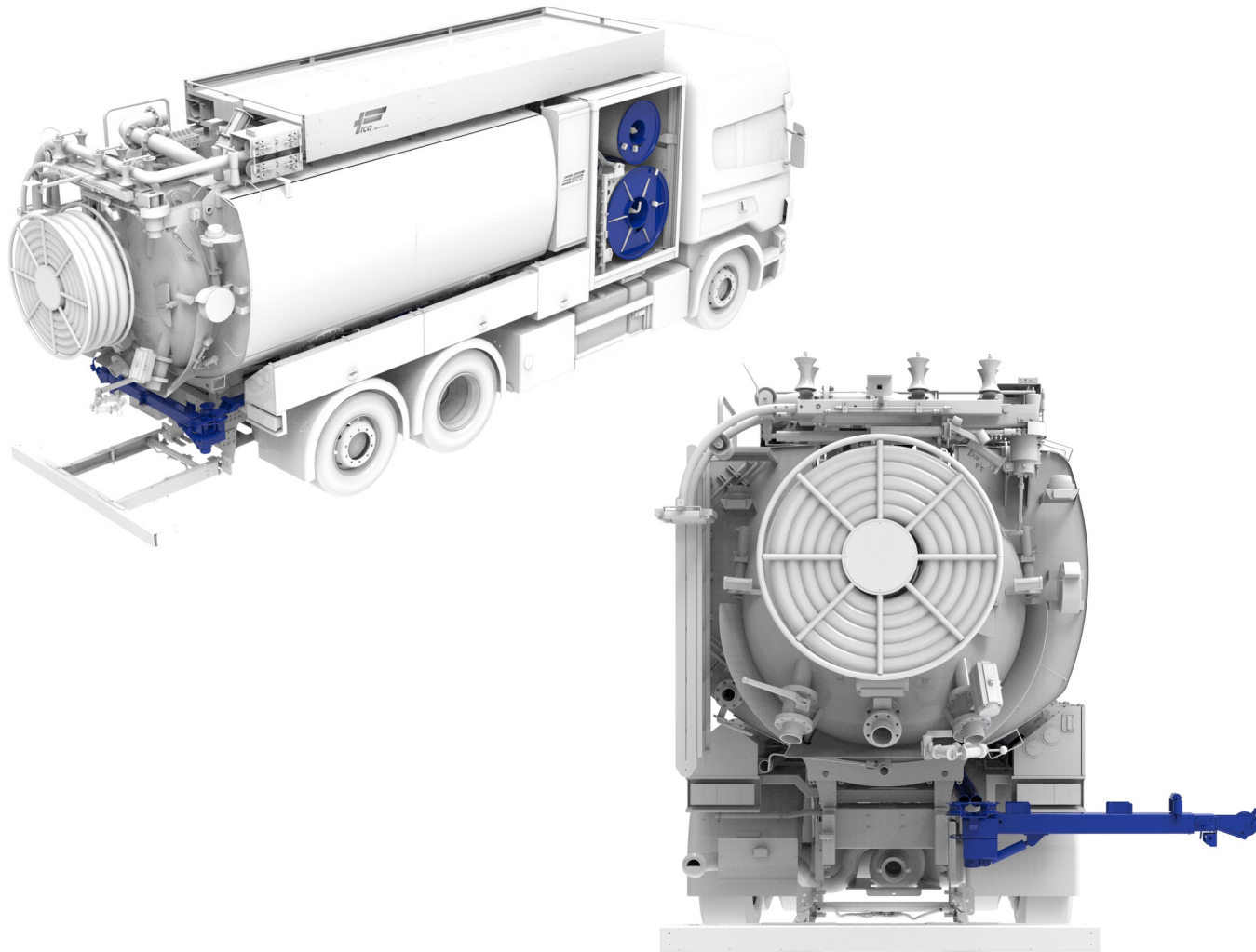

- Monterade i uppvärmt skåp
- Exempel: 120m 1" & 80m 1/2" slang
- Automatiskt slangstyrningssystem
- Högtrycksbom monterad bak på lastbilen, hydraulisk lyft och sänkbar. Manuellt utskjut och svängbar.
- Båda slangarna matas ut baktill genom uppvärmt rör
- Hastigheten styrs genom kontrollpanelen eller fjärrkontrollen
- Digital meterräknare för samtliga spolslangar

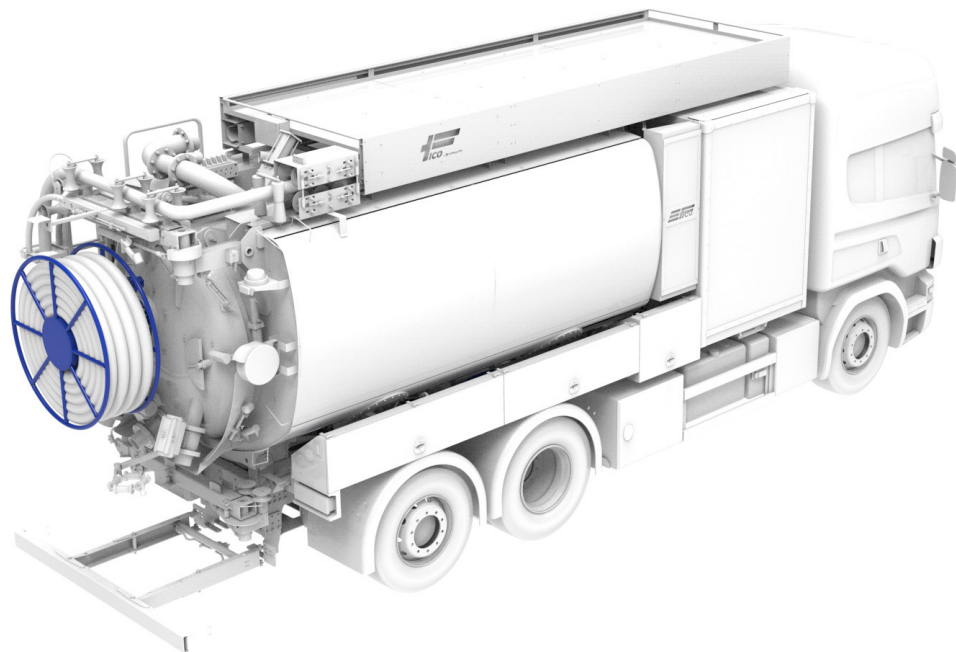

- Monterad på bakgaveln
- Exempel: 40m 4" slang
- Valbar i olika dimensioner och längder, samt går att få i två fack
- Fast, utsvängbar eller fällbar med svivel som tillval
- Slangpåläggare

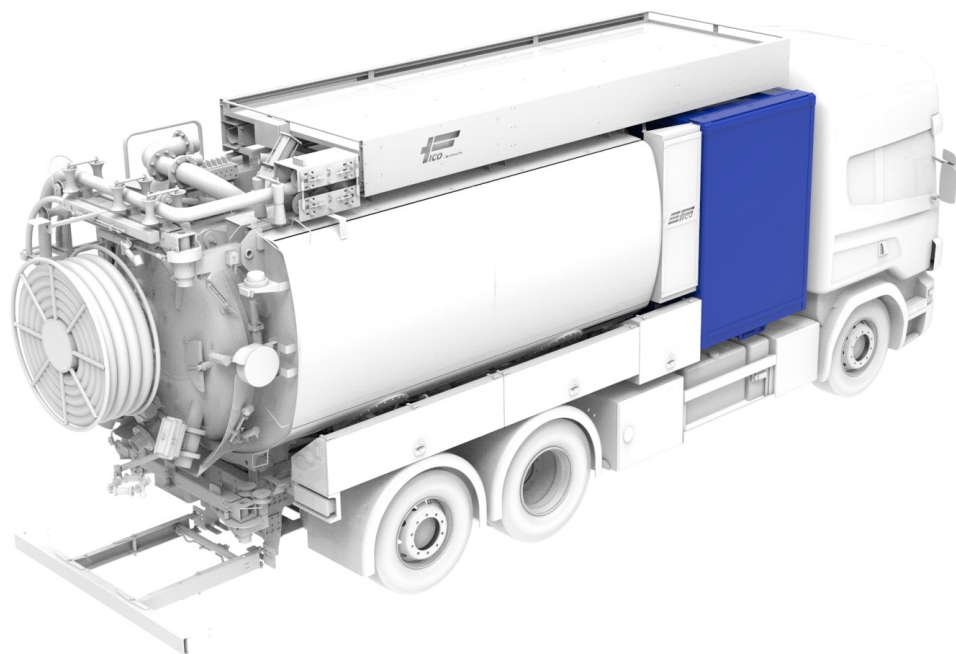

- Känsliga komponenter är uppvärmda och isolerade i maskinskåpet
- Ventiler med värme och isolering
- Värmare från Webasto
- Värmaren drivs oberoende av motorn på chassit

- 4" Sugventil, pneumatiskt vriddon
- 4" Bottenventil, pneumatiskt vriddon
- 4" Dräneringsventil
- Alla ventiler är uppvärmda och isolerade

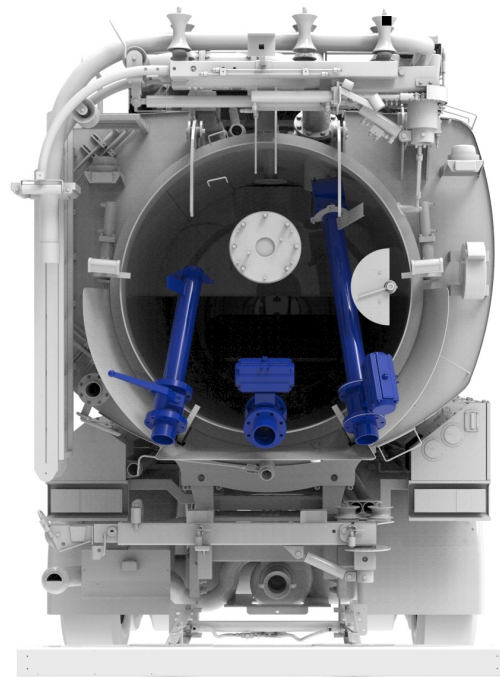
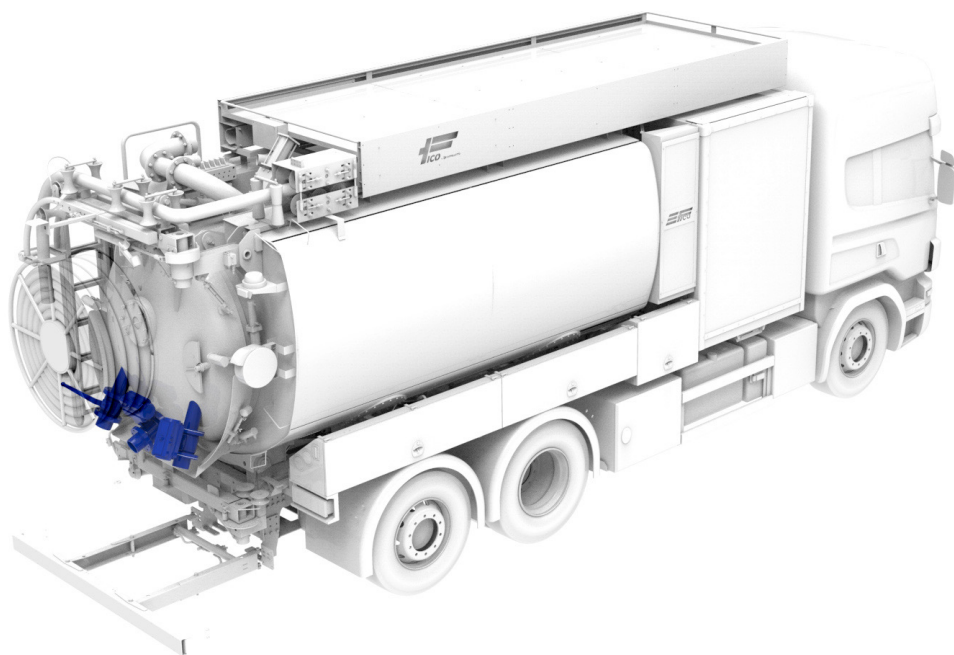

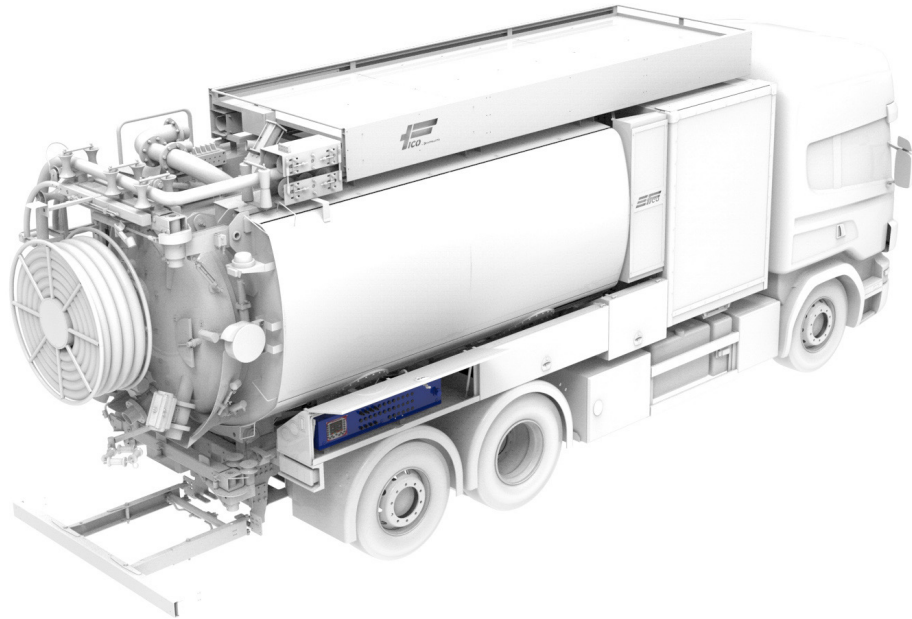

- Kontrollpanel i rostfritt stål
- PLC styrning
- Alla funktioner med symboler eller text





- CAN-bus styrning
- Färgdisplay
- Enkel översikt och utläsning av felkoder
- Displayen visar aktiva larm
- Realtids status för alla in- och utgångar
- Realtids status för fordon och fjärrkontroll
- Timräknare installerad
- Underhållsplanering
- Ingång för felsökning med extern dator

- Fjärrkontroll från IMET
- Inkluderad batteriladdare
- Lättmanövrerad med symboler eller text



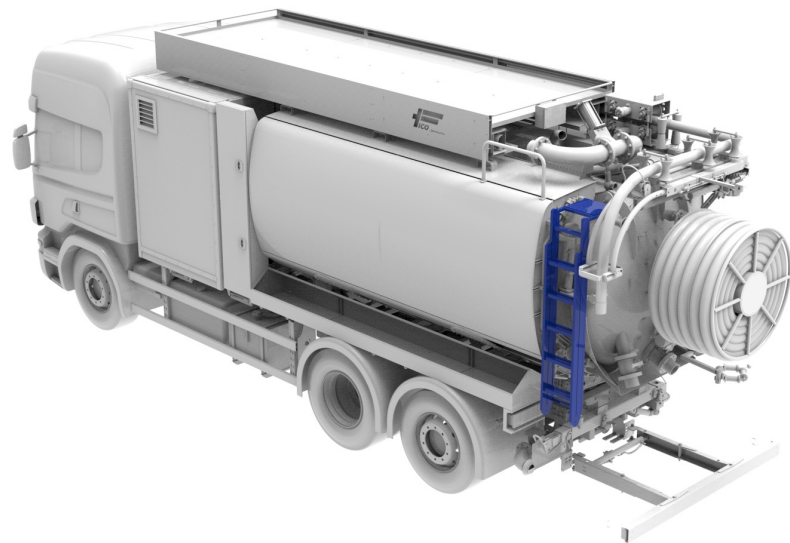

- Skruvstäd monterad i maskinskåp
- Nödvändiga kopplingar enligt förfrågan
- 4 st LED arbetsljus
- 2 st LED rotorljus moterade bak
- Webasto 9KW värmare
- Stege monterad vänster bak på tanken, för lätt tillgång till tankens ovansida
- Digital spolslangsmätning
- Lagstadgade underköningsskydd, hydrauliskt bak
- Svensk manual

- ADR
- 400 Bar trycksystem
- 316 rostfritt stål på tank (syrafast)
- Lackering av tank med klarlack
- Kasset
- Hetvattenpanna Dynaset WHU110/200
- Extra verktygslåda
- Sugslangtrumma fast, utsvängbar eller fällbar med tillval svivel
- Hjulskärmar i rostfritt stål
- Generator Dynaset HG3
- Mamec LL-2003H transferpump
- Handtvätt
- Backkmerasystem
- Eluttag på 24v/220v
- Arbetslampa på kabelvinda
- VBG - släpvagnskoppling
- Centralsmörjningssystem

