

ficombi® 2600





- [DIMENSIONER \(EXEMPEL\)](#)
- [SLAMTANK](#)
- [VATTENTANK](#)
- [KRAFTUTTAG](#)
- [VAKUUMPUMP](#)
- [CYKLON](#)
- [ÖVRE SUGSLANGSVINDA MED KRANARM](#)
- [HÖGTRYCKSPUMP](#)
- [HETVATTENPANNA](#)
- [SLANGRULLE FÖR HÖGTRYCK, FRÄMRE](#)
- [SLANGRULLE FÖR HÖGTRYCK, SIDA](#)
- [SUGSLANGVINDA](#)
- [VINTERANPASSNING](#)
- [ÖPPNINGSBARA DÖRRAR](#)
- [VENTILER](#)
- [MANÖVERPANEL](#)
- [MANÖVERPANEL SYMBOLER ELLER TEXT](#)
- [STANDARD TILLBEHÖR](#)
- [TILLVAL \(EXEMPEL\)](#)

DIMENSIONER (EXEMPEL)

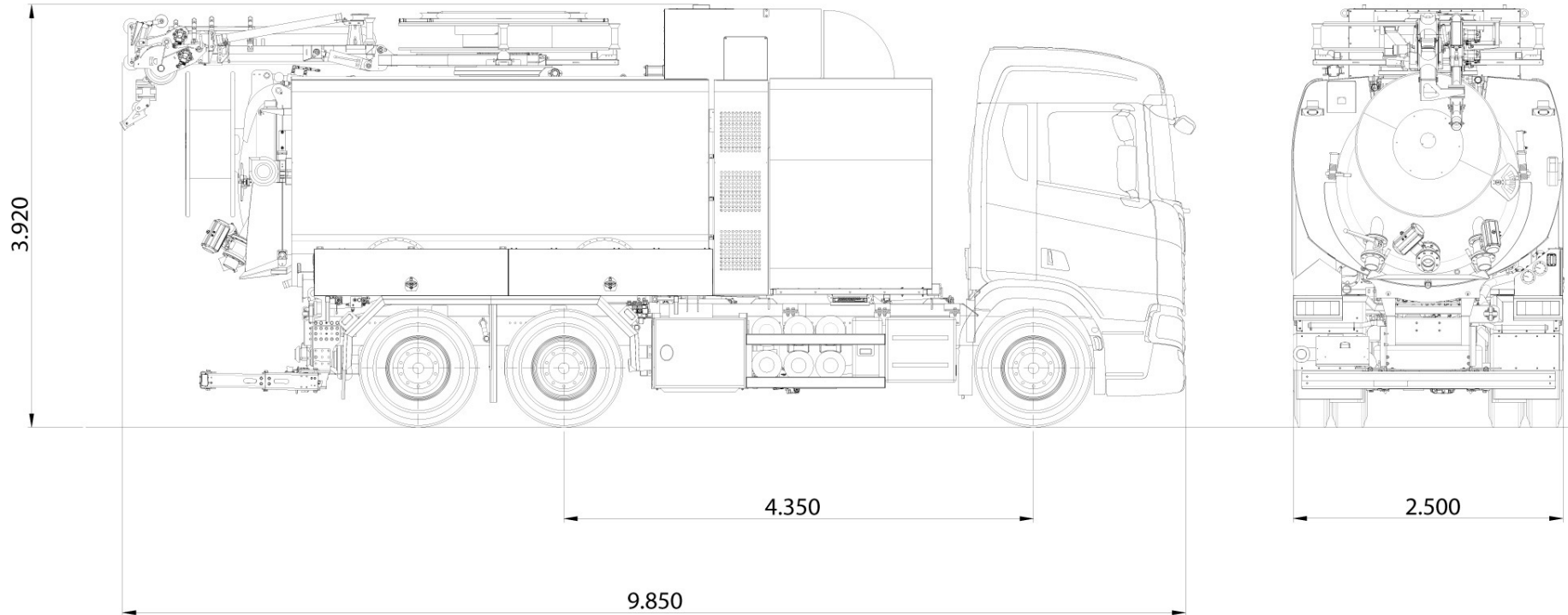

CHASSI
MODEL
AXEL Config.
TOTALVIKT (kg)
ANTALA AXLAR
MOTOR (HK)
HYTT

SCANIA
 G500
 6X2*4 NA
 29000
 3
 500
 CG17 N

VÄXELLÅDA
AVGASUTBLÅS
MOTORKRAFTUTTAG
VÄXELLÅDSKRAFTUTTAG
BRÄNSLETANK (l)
FJÄDRING FRAM
FJÄDRING BAK

GRS905 opticroise
 SIDA
 EG 740F + DIN 150
 EG660F
 400
 LUFT
 LUFTC

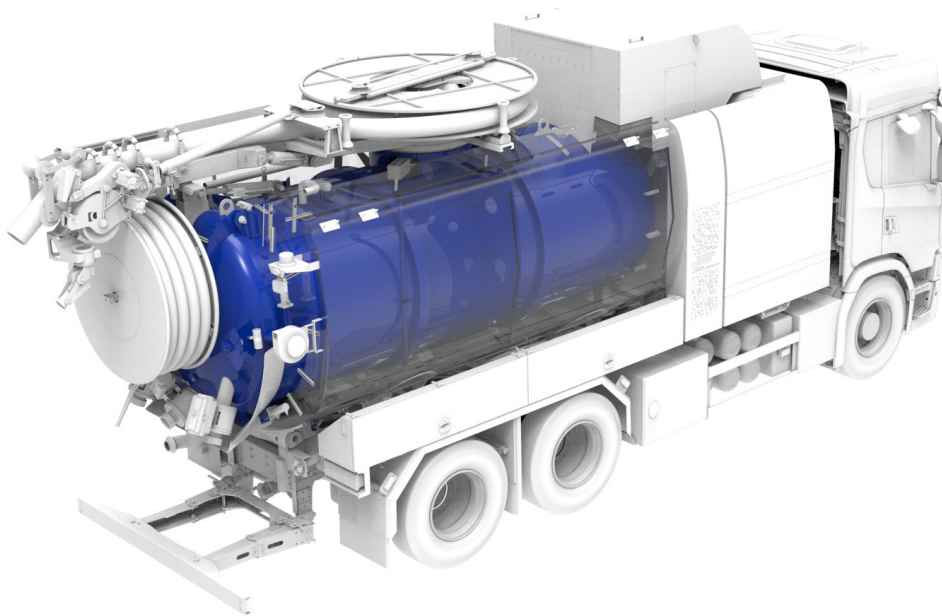

- **AISI 304 tank i rostfritt stål**
- **Öppningsbar bakgavel med 4 st hydrauliska låskilar**
- **Flera olika tankstorlekar**
- **Skvalpskott i tanken**
- **Förstärkningsringar**
- **Tankspolsystem med hjälp av 3 st munstycken**
- **Flottörboll med visartavla för slamtank**
- **Hydraulisk tippning**

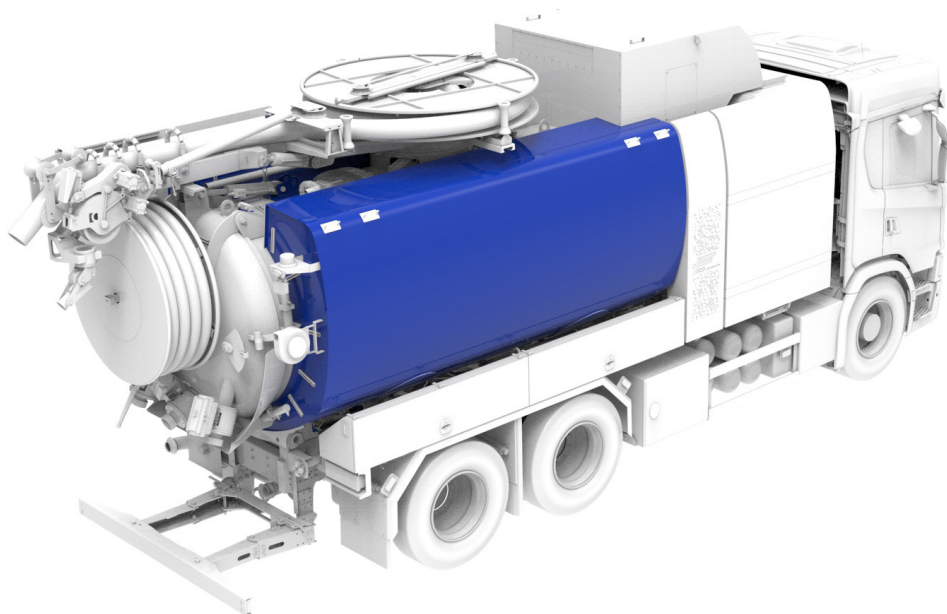

- **AISI 304 tank i rostfritt stål.**
- **Flera olika tankstorlekar**
- **Elektronisk vattennivå**
- **Förvarningslåda i rostfritt stål på höger sida av tanken.
Öppen verktyglåda på vänster sida.**

- Chassileverantörens kraftuttag används
- Motorkraftuttag
- Växellådkraftuttag

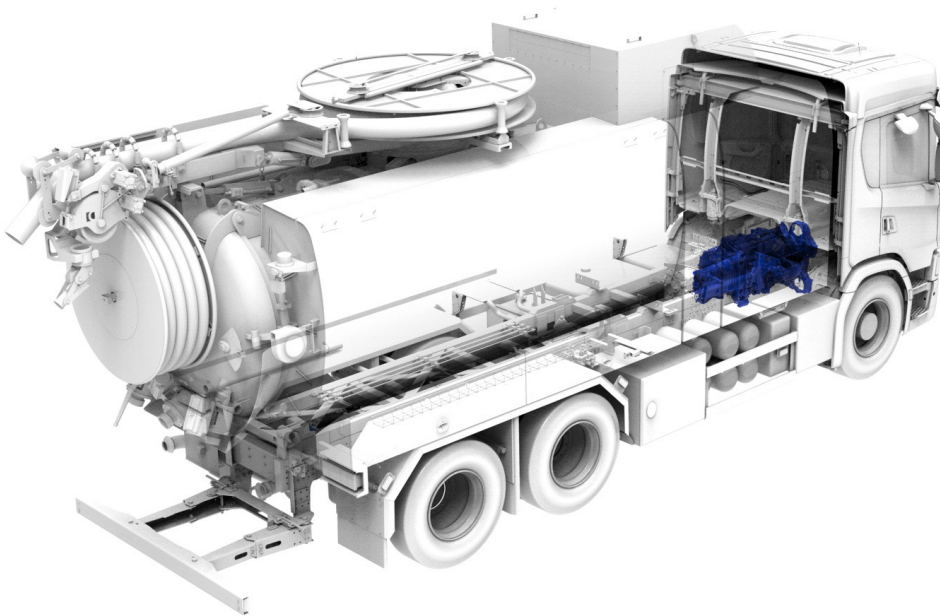

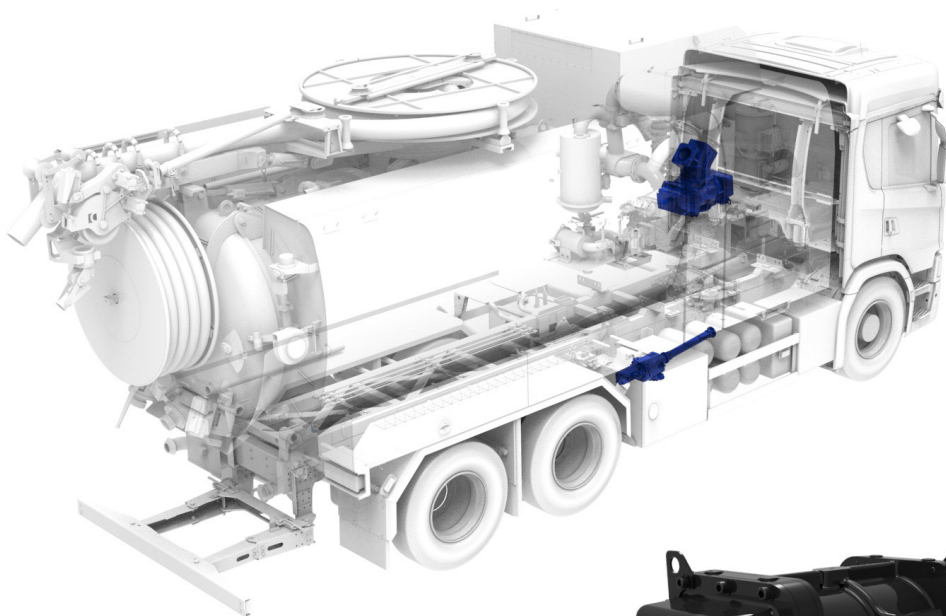

- Vakuumpumpar från Hibon
- Upp till 95 % vakuum
- Med en kapacitet upp till 2.800 m³/h
- Hydrauliskt driven
- Överhettningsskydd med elektronisk givare
- Kylventil med thermostat
- Pneumatisk 4-vägs ventil
- Ljuddämpare monterad i skåp (flamfilter vid ADR)

- **Cyklon med flottörboll**
- **2" tömningsventil**
- **Automatisk tömning till slamtank**
- **Inkluderad spolfunktion**

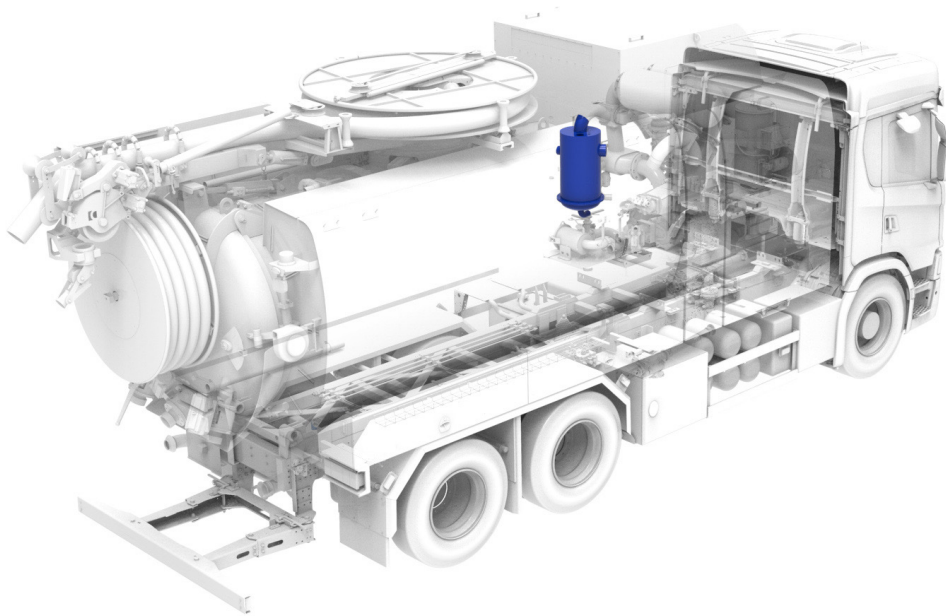

ÖVRE SUGSLANGSVINDA MED KRANARM

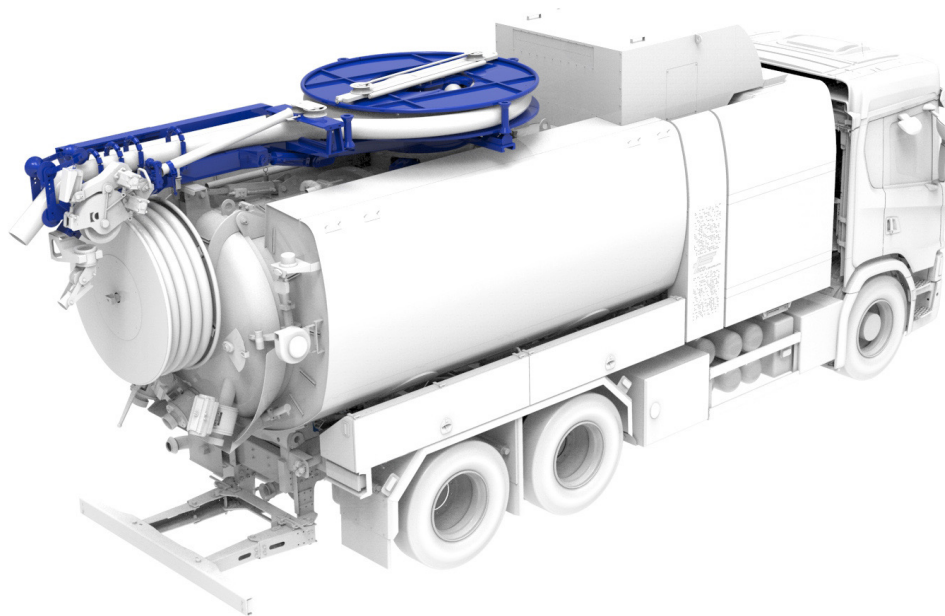

- Räckvidd på utskjut upp till 7,5 m
- 270° vändomkrets
- Direkt ansluten till slamtanken
- Monteras med 50 m ø 3" gummislang eller 40 m ø 4"

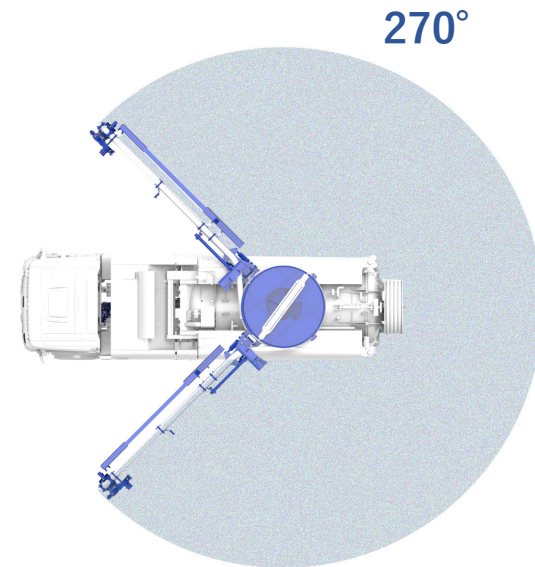

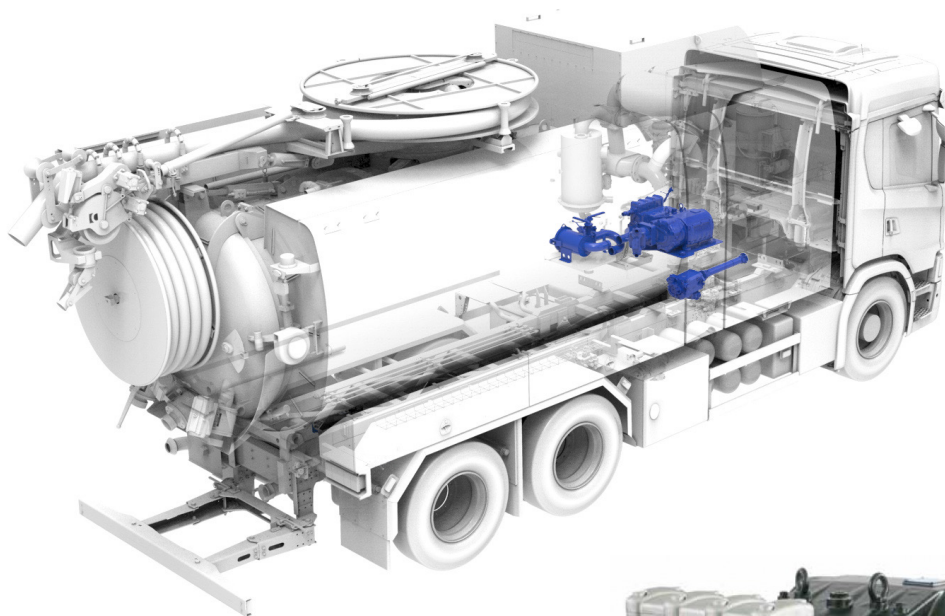

- **Högtryckspumpar från Pratisoli**
- **Pneumatisk tryckreglerventil**
- **Tryckmätare med reglering från kontrollpanel och fjärrkontroll**
- **Hydrauliskt driven**
- **Stoppas automatiskt när vattnet tar slut**
- **Vattenfilter 150µ**

- Dynaset WHU110-200 24v hetvattenpanna i maskinskåp

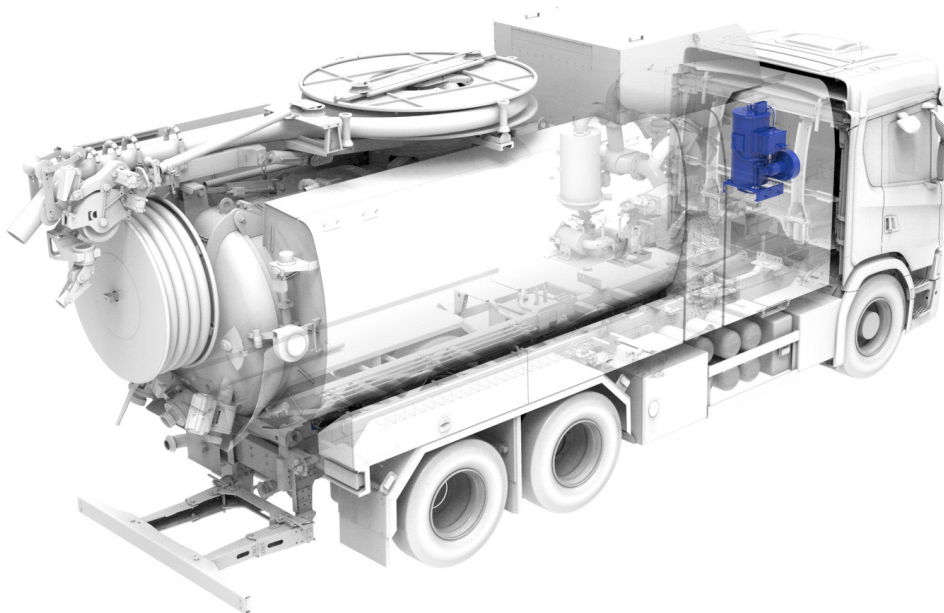

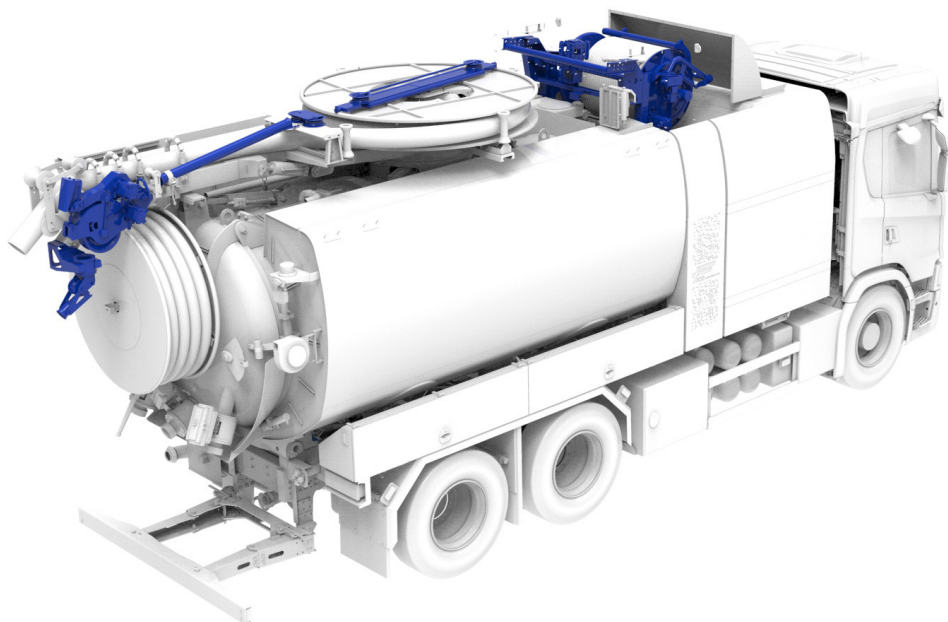

- Monterad i uppvärmt skåp
- Tillverkad i rostfritt stål
- Längd på spolslang: 200m ø 1 ”
- Automatiskt slangstyrningssystem
- Slangen matas ut genom kranarmens ände
- Justerbar på manöverpanel och fjärrkontroll
- Digital meterräknare för spolslang

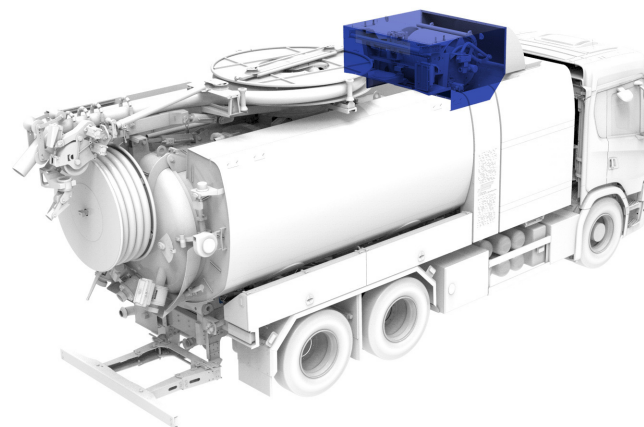

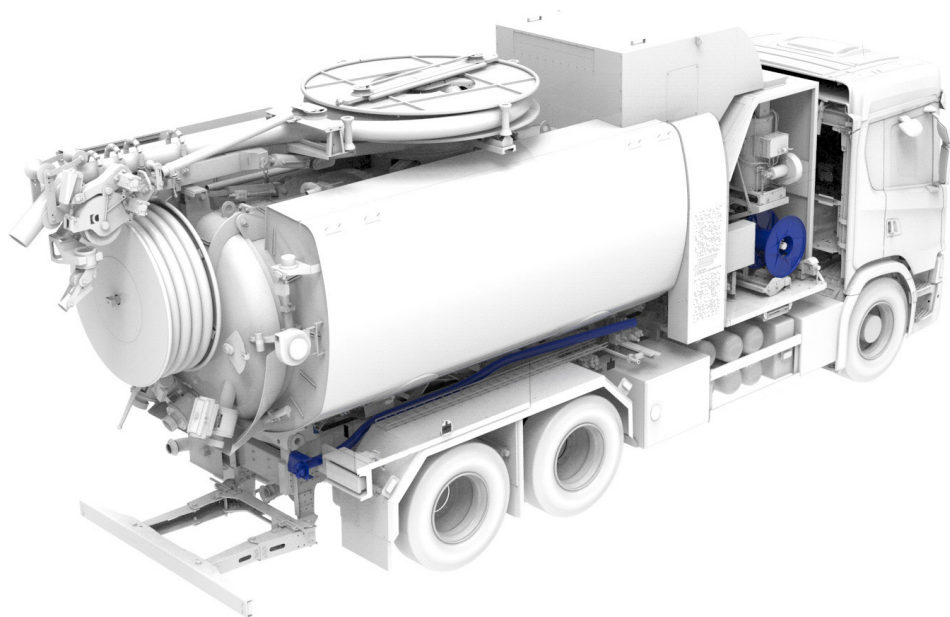

- Monterad i uppvärmt skåp
- Tillverkad i rostfritt stål
- Längd på spolslang: 80m \varnothing 1/2 ”
- Automatiskt slangstyrningssystem
- Slangen matas ut genom uppvärmt rör till bakände
- Justerbar på manöverpanel och fjärrkontroll
- Digital meterräknare för spolslang

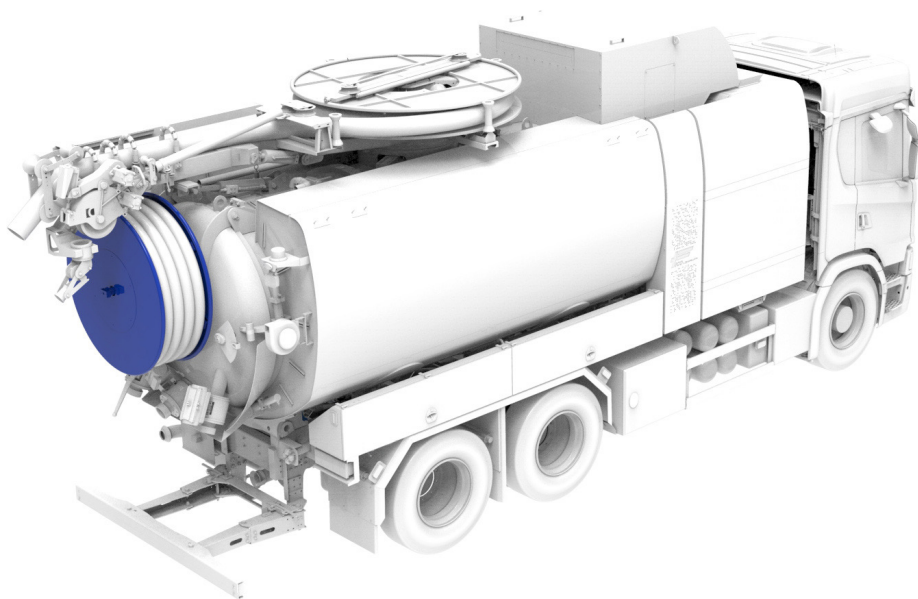

- **Monterad på bakgaveln**
- **Exempel: 40m 4" slang**
- **Valbar i olika dimensioner och längder, samt går att få i två fack**
- **Fast, utsvängbar eller fällbar med svivel som tillval**
- **Slangpåläggare**

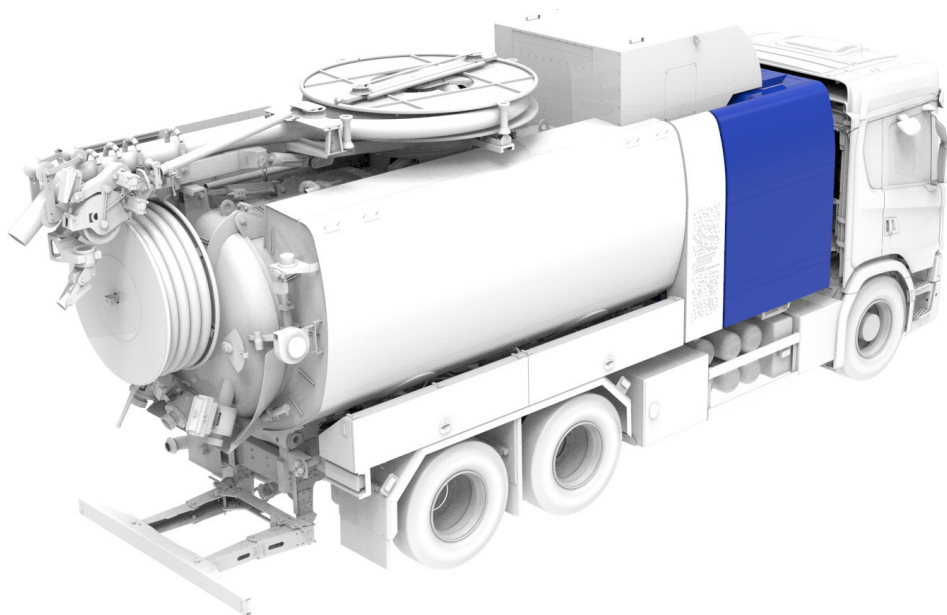

- **Känsliga komponenter är uppvärmda och isolerade i maskinskåpet**
- **Ventiler med värme och isolering**
- **Värmare från Webasto**
- **Värmaren drivs oberoende av motorn på chassit**
- **Alla skåp och dörrar är tillverkade i rostfritt stål**

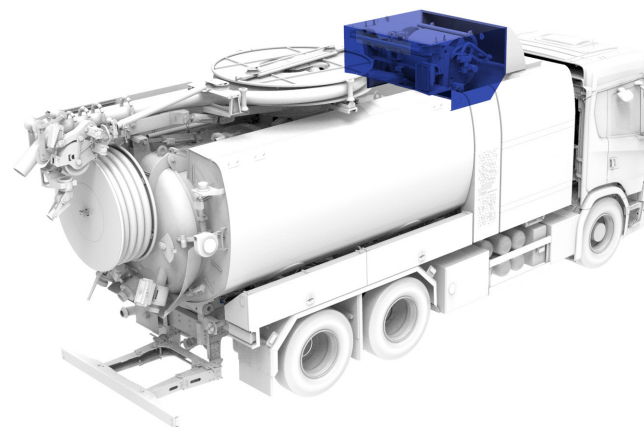

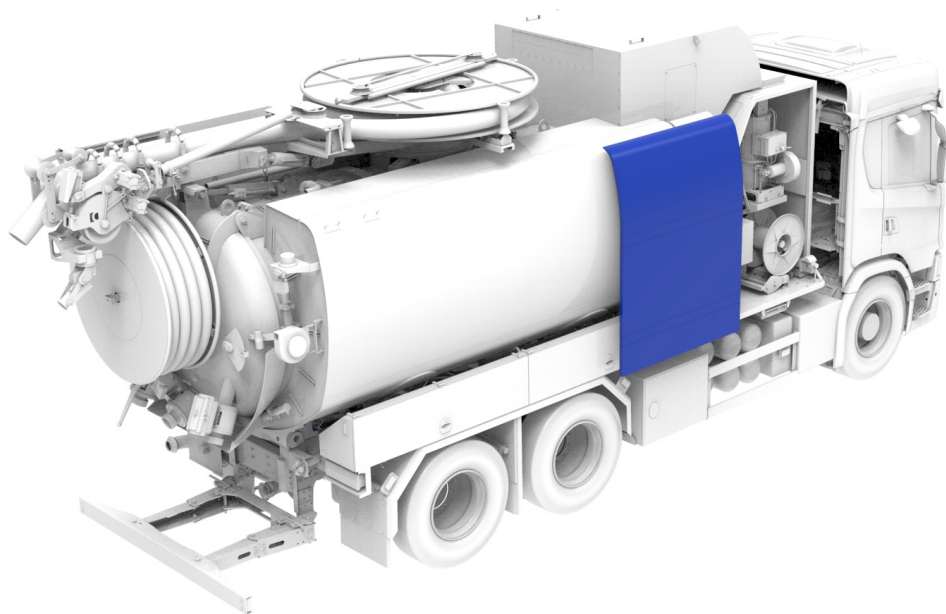

- Maskinskåpets dörrar öppnas i sidled genom pneumatiskt system
- Medför enkel tillgång till maskinskåpets alla komponenter och elsystem

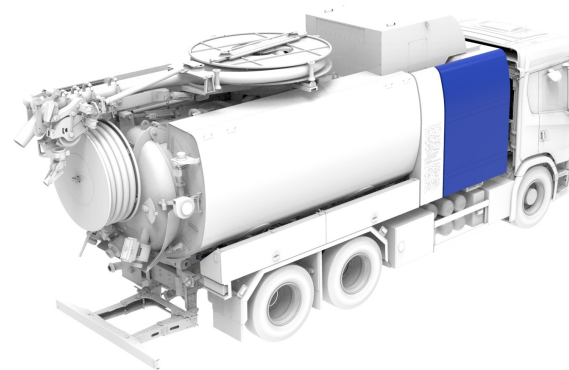

- 4" Sugventil, pneumatiskt vriddon
- 4" Dräneringsventil, pneumatiskt vriddon
- 4" Bottenventil, pneumatiskt vriddon
- Samtliga ventiler är uppvärmda och isolerade

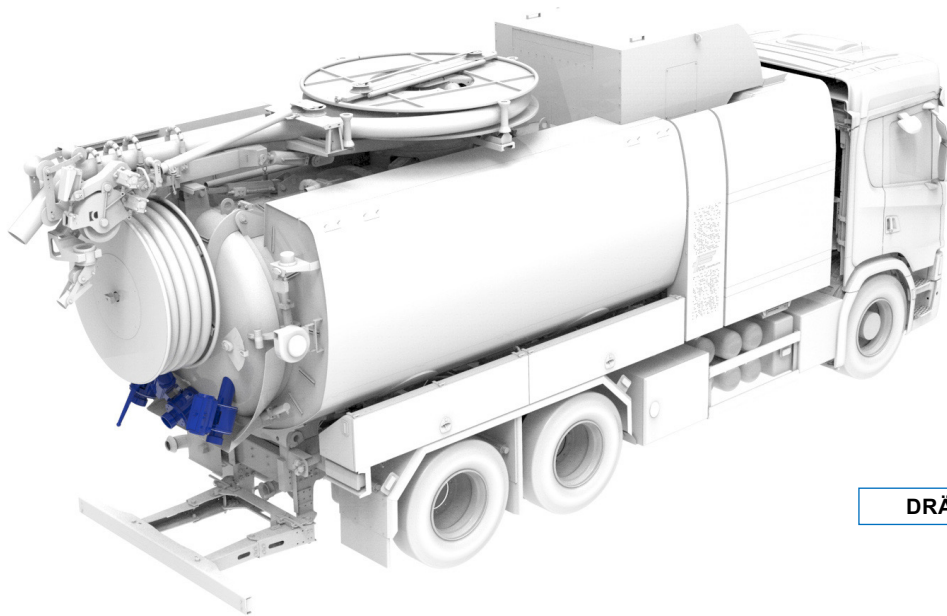

DRÄNERINGSVENTIL

BOTTENVENTIL

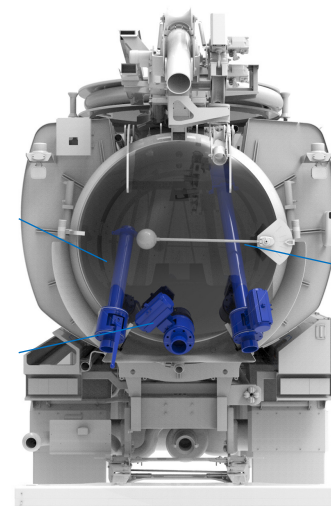

SUGVENTIL

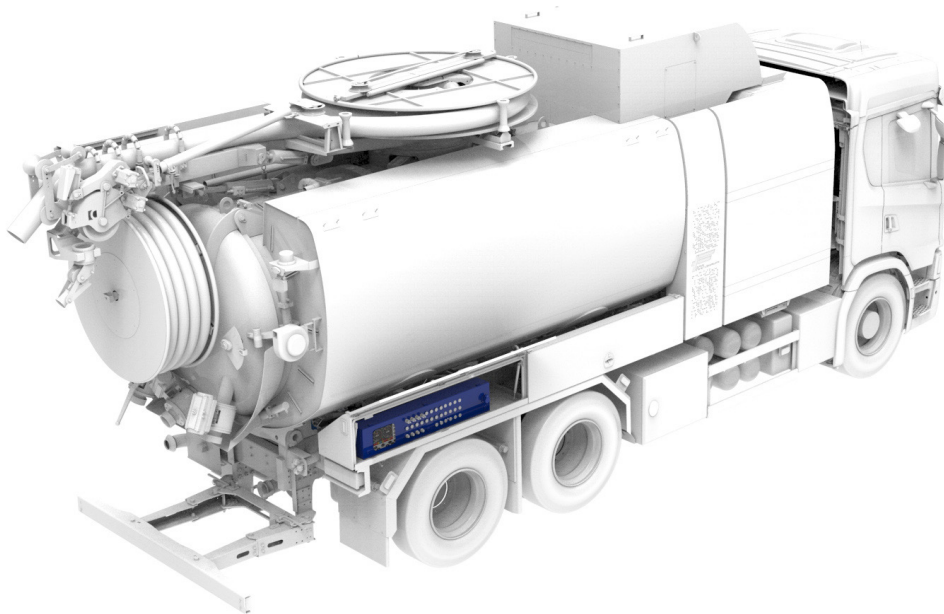

- Tillverkad i rostfritt stål
- CAN-bus styrning
- Färgdisplay
- Enkel översikt och utläsning av felkoder
- Displayen visar aktiva larm
- Realtids status för alla in- och utgångar
- Realtids status för fordon och fjärrkontroll
- Timräknare installerad
- Underhållsplanering
- Ingång för felsökning med extern dator



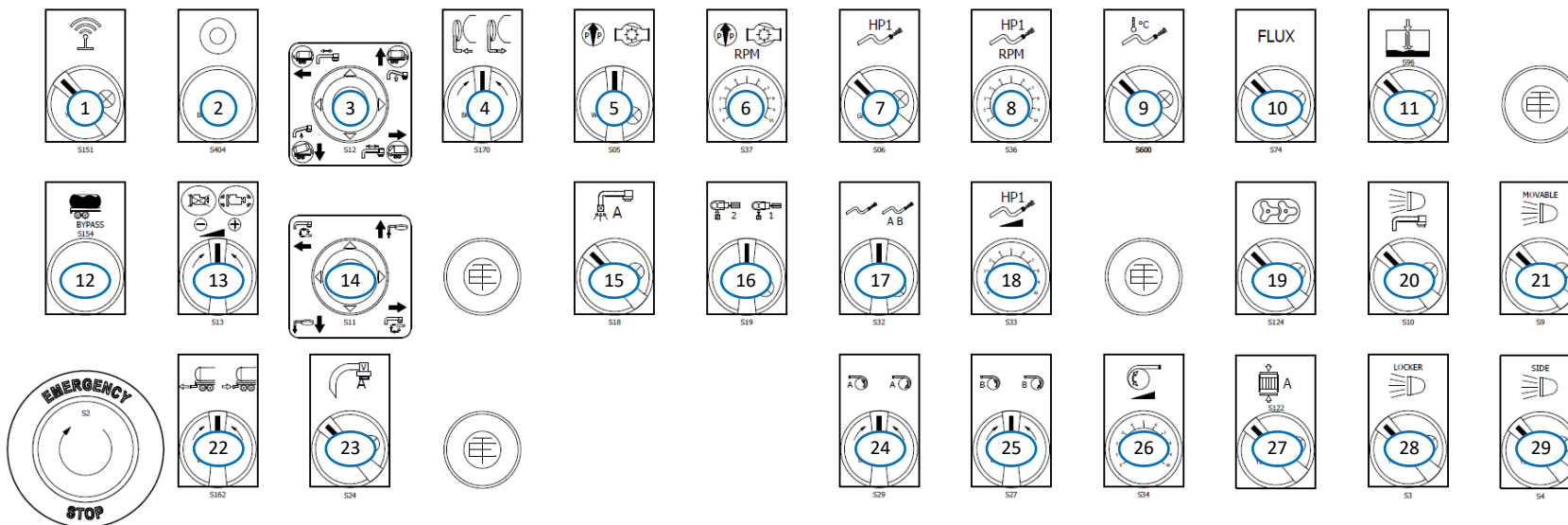

- Alla funktioner med symboler eller text



- Skruvstäd monterad i maskinskåp
- Nödvändiga kopplingar enligt förfrågan
- 4 st LED arbetsljus
- 2 st LED rotorljus moterade bak
- Webasto 9KW värmare
- Stege monterad vänster bak på tanken, för lätt tillgång till tankens ovansida
- Digital spolslangmätning
- Lagstadgade underköningskydd, hydrauliskt bak
- Svensk manual

- ADR
- 400 Bar trycksystem
- 316 rostfritt stål på tank (syrafast)
- Lackering av tank med klarlack
- Hetvattenpanna Dynaset WHU110/200
- Extra verktygslåda
- Sugslangtrumma fast, utsvängbar eller fällbar med tillval svivel
- Hjulskärmar i rostfritt stål
- Generator Dynaset HG3
- Mamec LL-2003H transferpump
- Handtvätt
- Backkameranystem
- Eluttag på 24v/220v
- Arbetslampa på kabelvinda
- VBG – släpvagnskoppling
- Centralsmörjningssystem

